

FRANÇAIS

GUNTAMATIC





| | | | |
|----|---|----|----------------------------|
| 4 | - | 5 | THERM |
| 6 | - | 7 | BIOSTAR |
| 8 | - | 9 | POWERCORN/BIOCOM |
| 10 | - | 11 | POWERCHIP |
| 12 | - | 13 | SYNCHRO |
| 14 | - | 15 | TECHNIQUE THERM |
| 16 | - | 17 | TECHNIQUE BIOSTAR |
| 18 | - | 19 | TECHNIQUE POWERCORN/BIOCOM |
| 20 | - | 21 | TECHNIQUE POWERCHIP |
| | | 22 | TECHNIQUE SYNCHRO |
| | | 23 | TECHNIQUE AKKUTHERM/BOILER |



4

1

THERM CHAUDIÈRE MURALE À GRANULÉS DE BOIS
THERM JUSQU'À 7 KW

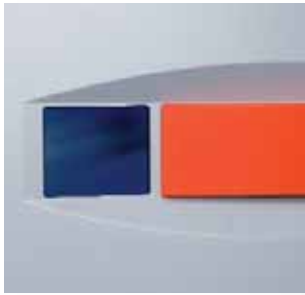

2



3



4



5

- 1 - Chaudière murale à granulés de bois THERM
- 2 - Commande par menu (arborescence)
- 3 - Chambre de combustion brevetée du type « cyclone »
- 4 - Technique de la chaudière murale à granulés de bois THERM
- 5 - Réservoir en toile avec structure en acier, réservoir en matière plastique TOP (stockage à l'air libre) ou système d'extraction par vis sans fin et aspiration

CONFORT MAXIMUM

Piloté par menu déroulant développé, la chaudière murale à granulés de bois permet de réguler, de façon entièrement automatique, le processus de combustion en garantissant des émissions minimales, assurant ainsi la consommation la plus faible de granulés et la meilleure répartition de chaleur dans votre maison. Le menu déroulant simple et clair permet d'accéder, facilement à la modification des paramètres de base.

UNE TECHNIQUE PASSIONNANTE

- neutre en termes d'émissions de CO₂ et sans impact sur le climat
- chambre de combustion brevetée du type « cyclone » : faibles émissions de poussières, rendement maximal
- puissance thermique modulante de 2 à 7 kW
- modèle basse température (abaissement de la température de la chaudière jusqu'à en-dessous de 38°C)

5

SIMPLE ET FIABLE

L'apparence structurée de l'appareil, fabriqué exclusivement à partir de composants qualitatifs, garantit un entretien minimum tout en offrant une fiabilité maximale.

« GENIE » DE LA PLACE

Son faible encombrement, associé à des systèmes de stockages à contenances variables intérieurs ou extérieurs assurent un maximum de souplesse et une optimisation de l'utilisation de l'espace.



6

1

BIOSTAR FLEX BASSE TEMPERATURE
CHAUDIERE A GRANULES DE BOIS
JUSQU'A 23 KW



2



3



4



5

- 1 - BIOSTAR FLEX
Extraction par aspiration
- 2 - Granulés - 100% bois
- 3 - Tableau de commande
- 4 - Allumage et rampe d'alimentation
- 5 - Silo toile avec structure acier
Extraction Flex

Du temps pour vivre

Vous rêvez d'un habitat chaud et douillet ?
 Vous voulez chauffer à la biomasse tout en profitant d'un confort optimal ? Votre installation de chauffage doit être rentable et fonctionner de manière irréprochable des décennies durant ?
 Alors vous êtes prêts pour une **BIOSTAR**.

Les plus Flex

La **BIOSTAR FLEX** permet grâce à son système d'extraction, une distance pouvant aller jusqu'à 25 mètres entre la chaudière et le silo de granulés. La conception du réservoir journalier sur la chaudière, limite considérablement la formation des poussières lors du remplissage. Une écluse rotative associée à un canal de chute des granulés assurent la sécurité coupe feu à 100%. Tous les moteurs utilisés par GUNTAMATIC, sont à haut rendement et donc à très faible consommation électrique.

La vis d'extraction « **FLEX** » permet de vider le silo complètement et assure un dosage régulier des granulés lors de l'aspiration. Dans la version « **BOX** » c'est un cône en tôle galvanisé, et une vis doseuse dans le fond du silo qui nous assure les mêmes avantages.

Design - et alors ?

C'est vrai, notre nouvelle **BIOSTAR** est un véritable joyau. Mais vous pouvez, dès à présent, oublier votre local chaufferie.
 Une technique de pointe prend les commandes :

- Modulation de puissance entre 3 et 23 kW
- Entièrement automatique du bois aux cendres - de l'air au nettoyage
- Brevetée : basse température sans condensation foyère
- Composants avec 200% de sécurité
- Commande par menu déroulant - simple et sûr
- Contrôle O₂ par sonde Lambda



1

POWERCORN/BIOCOM FLEX

CHAUDIÈRES GRANULES DE BOIS/
GRAINS ÉNERGÉTIQUES
PAR ASPIRATION 30 - 50 kW



2

POWERCORN/BIOCOM FLEX

CHAUDIÈRES GRANULES DE BOIS/
GRAINS ÉNERGÉTIQUES
PAR ASPIRATION 75 - 100 kW



3



4



5



6



7

- 1 - POWERCORN/BIOCOM 30 - 50 KW
- 2 - POWERCORN/BIOCOM 75 - 100 KW
- 3 - Grains énergétiques, granulés de bois
- 4 - Foyer de combustion avec fond mouvant
- 5 - Turbulateur et échangeur de chaleur
- 6 - Unité de régulation par menu
- 7 - Cendriers - évacuation automatique des cendres

Combustion parfaite

A l'aide d'un ingénieux programme de commande, le décapeur thermique allume de manière rapide et efficace. Avec des températures moyennes idéales d'environ 650°C, les grains énergétiques ou les granulés sont brûlés sans formation de mâchefer. Un fond mouvant exclusif garantit le mouvement nécessaire pour l'évacuation automatique du lit de cendres. L'apport d'air secondaire permet de transformer les gaz de combustion en énergie dans un généreux cylindre de réaction.

Turbulateur et échangeur de chaleur

La séparation des poussières s'effectue dans le cylindre de réaction de conception spéciale. Les substances agressives sont neutralisées en condensent à la surface de la double enveloppe. L'échangeur tubulaire vertical qui s'y rattache, est nettoyé en permanence, exploitant ainsi chaque degré de température, grâce à la mobilité des turbulateurs.

9

Simple et efficace

La régulation digitale commande et surveille grâce à une sonde Lambda et à une sonde de température de fumée l'ensemble du processus de combustion en renseignant à tout moment sur le mode de fonctionnement et le rendement de l'installation. La possibilité d'une régulation en fonction de la température extérieure garantit une répartition idéale de la chaleur et crée un environnement agréable avec un maximum de confort.

Confort d'entretien et de nettoyage

Une vis dirige doucement les cendres de combustion dans un cendrier à roulettes de 60 litres. Les cendres qui proviennent du nettoyage des turbulateurs, tombent continuellement dans un cendrier de 12 litres.



POWERCHIP CHAUDIERES BOIS DECHIQUETES/GRAINS ÉNERGÉTIQUES/
GRANULE DE BOIS/MISCANTHUS
JUSQU'À 50 kW

10



POWERCHIP CHAUDIERES BOIS DECHIQUETES/GRAINS ÉNERGÉTIQUES/
GRANULE DE BOIS/MISCANTHUS
À PARTIR DE 75 kW



3



4



5



6



7

1 - POWERCHIP JUSQU'A 50 KW

2 - POWERCHIP A PARTIR DE 75 KW

3 - Bois déchiquetés (grains énergétiques, granulés de bois, Miscanthus)

4 - Chambre de combustion

5 - Robuste dessileur rotatif

6 - Engrenage démultiplié à faible consommation d'énergie

7 - Technique d'acheminement

L'extraction depuis le local de stockage

La vis d'extraction de sortie de silo, particulièrement stable, achemine, grâce au dessileur rotatif, le bois déchiqueté, les granulés de bois, le Miscanthus ou les grains énergétiques sans déploiement important de force. Un moteur et des vis de démultiplication de haute qualité assurent un fonctionnement durable. La vis démontable, système unique, facilite le montage et le transport.

L'unité de stockage

Après un passage devant le couvercle sécurisé (actionnant la fermeture du clapet étanche), le bois déchiqueté, les granulés de bois, le Miscanthus ou les grains énergétiques tombent dans la vis d'introduction. Une sonde lambda optimise en permanence la quantité de matière à introduire dans le foyer. Une languette de niveau de remplissage vient parfaire la sécurité de la chaudière.

11

Sécurité maximale

Le ventilateur intégré ne fournit pas uniquement la quantité d'air exacte nécessaire à la combustion mais gère également la dépression dans le foyer. En interaction avec le clapet de fermeture étanche, on obtient ainsi une sécurité absolue contre les retours de flamme. Le système de diagnostic d'erreur intégré ainsi qu'une surveillance à distance par téléphone viennent parfaire la sécurité de fonctionnement.



SYNCHRO GAZÉIFICATEUR A BOIS
BÛCHES DE 50 CM
ET BOIS DECHIQUETES



2



3



4



5

- 1 - SYNCHRO
- 2 - Bûches et bois déchetés
- 3 - Régulation digitale hebdomadaire
- 4 - Chambre de gazéification / échangeur tubulaire
- 5 - Grille et cendrier

Le spécialiste

Depuis des millions d'années, le cycle de la nature se répète à l'infini dans nos forêts. Le CO₂ est transformé pour devenir LE combustible d'hier, d'aujourd'hui et de demain - le BOIS. Désormais, la vraie chaudière bois et pour le bois seulement existe : **LA SYNCHRO**.

Docteur, ingénieur technicien diplômé

Une technologie de gazéification du bois ultramoderne, un échangeur de chaleur haut rendement, un énorme volume de chargement, une électronique de grande fiabilité, des composants conceptuellement maintes fois éprouvés, un concept pour les initiés - **SYNCHRO**.

Des proportions claires

Les gaz de combustion se forment dans un lit de braises, sont mélangés à de l'air préchauffé, se consomment à haute température et transmettent leur chaleur à l'eau. La tâche était difficile, la solution reste simple :

- 170 litres à remplir par le dessus
- Longévité grâce à l'habillage doublé du foyer
- Nettoyage simple :
 - grille en fonte et cendrier
- Préchauffage intense de l'air
- Foyer robuste
- Echangeur tubulaire imposant
- Pour tout type de raccordement :
 - départ de fumée en bas
- Encombrement de passage inférieur à 50 cm
- Commande simple grâce à la régulation digitale
- Vitesse des pompes et du ventilateur contrôlés
- Indicateur de charge et de recharge du réservoir tampon
- Régulation synchronisé de l'air de combustion et des gaz brûlés
- Rendement jusqu'à plus de 94%

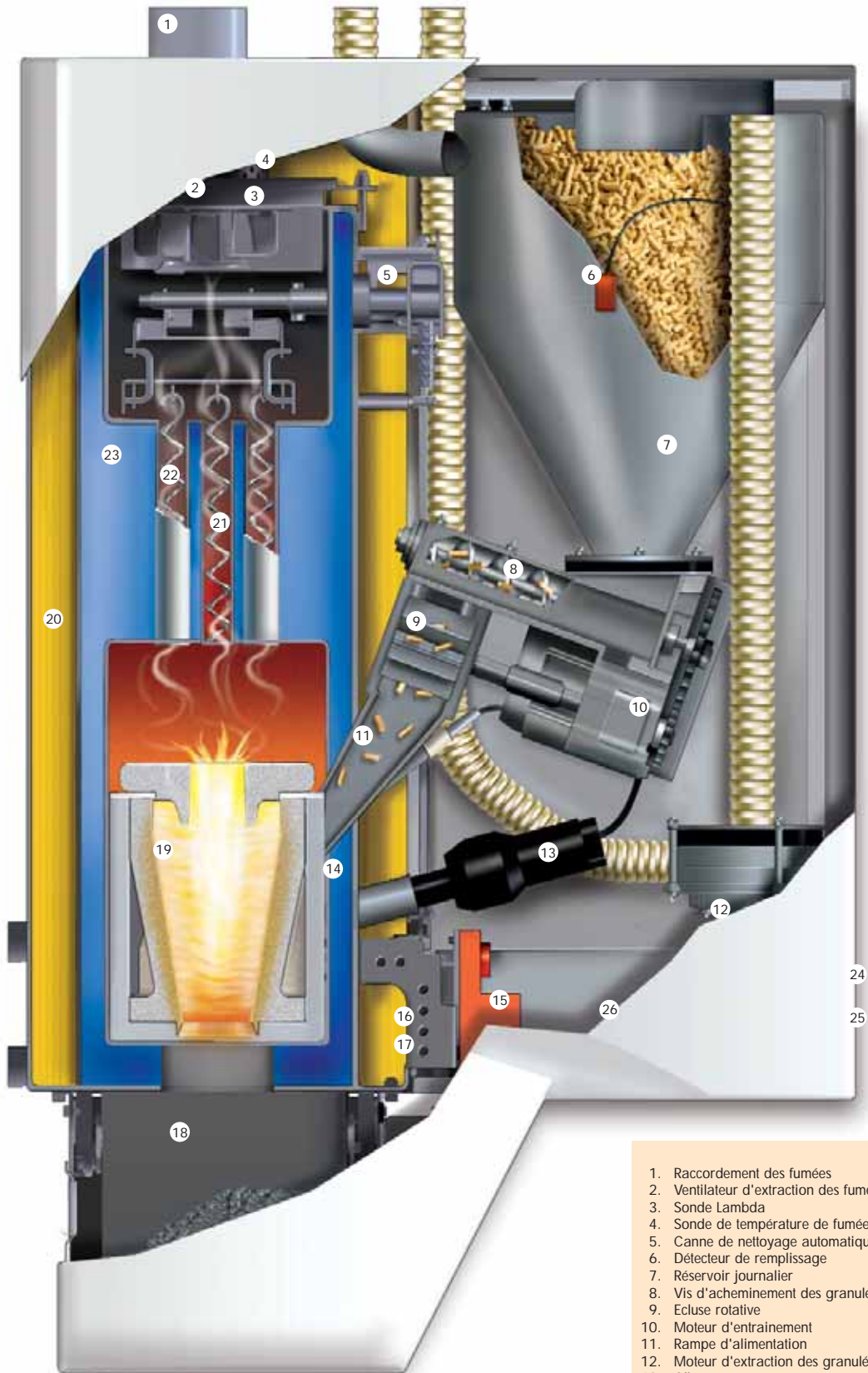

1. Raccordement des fumées
2. Ventilateur d'extraction des fumées
3. Sonde Lambda
4. Sonde de température de fumée
5. Canne de nettoyage automatique
6. Détecteur de remplissage
7. Réservoir journalier
8. Vis d'acheminement des granulés
9. Ecluse rotative
10. Moteur d'entraînement
11. Rampe d'alimentation
12. Moteur d'extraction des granulés
13. Allumeur
14. Air secondaire
15. Moteur d'entraînement du nettoyage
16. Grille autonettoyante
17. Air primaire
18. Cendrier
19. Chambre de combustion „cyclonique“
20. Isolant de jaquette
21. Turbulateurs
22. Echangeur de chaleur tubulaire
23. Irrigation périphérique
24. Interrupteur principal
25. Sécurité de surchauffe
26. En option: Raccordement sur prise d'air extérieur

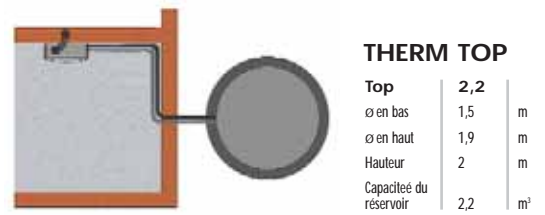
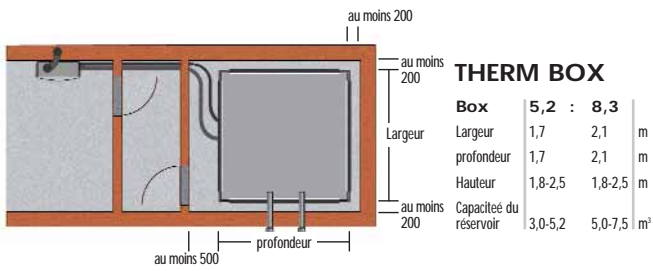
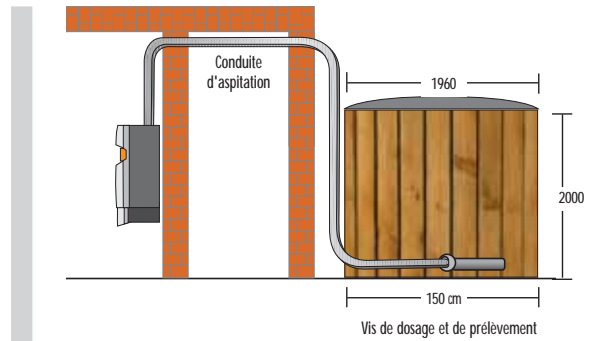
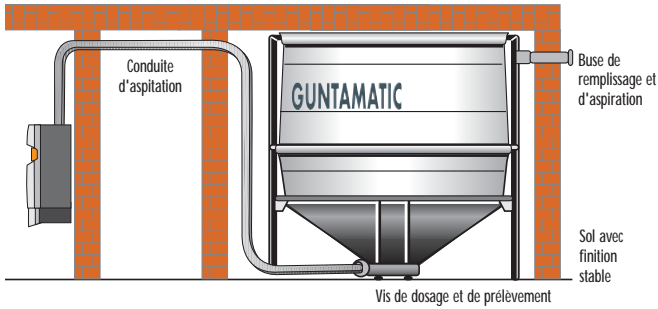
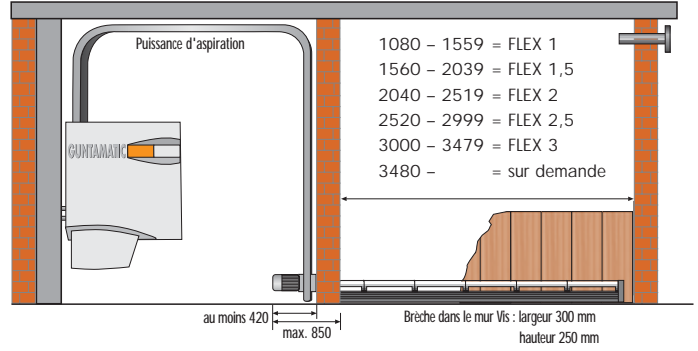
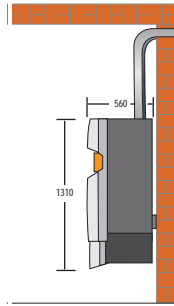
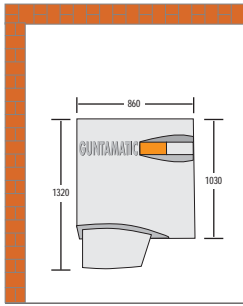

| Données techniques | GUNTAMATIC THERM | |
|---------------------------------------|----------------------|---------|
| Combustible | Granulés de bois 6mm | |
| Puissance nominale | 7 | kW |
| Puissance minimale | 2 | kW |
| Besoin de tirage de la cheminée | 0,05 | mbar |
| Température de chaudière | 38 – 70 | °C |
| Capacité eau | 45 | litres |
| Pression de service | max. 3 | bars |
| Capacité silo journalier | 40 | litres |
| Durée de remplissage | 1 – 9 | Minutes |
| Longueur max. d'aspiration | 25 | m |
| Diamètre tube de fumée | 100 | mm |
| Retour | 1" F | Pouce |
| Départ | 1" F | Pouce |
| Poids de la chaudière à vide | 150 | kg |
| Raccordable sur prise d'air extérieur | en option | |
| Raccordement à l'alimentation | 230 V / 13 A | |



Schéma avec chaudière murale à granulés de bois THERM, ballon E.C.S., installation solaire, réservoir à granulés de bois à l'air libre, circuit de chauffage et eau chaude sanitaire



Schéma avec chaudière murale à granulés de bois THERM, système ballon tampon, installation solaire, réservoir à granulés de bois intérieur, circuit de chauffage et eau chaude sanitaire



16

Combustion bio-modulaire

Tout le système de chaudière (Ventilateur d'aspiration, avance de la vis, écluse rotative, pompe de circulation) est régulé par modulation, « en douceur », en fonction des besoins en énergie. Les délicats démarrages à froid sont ainsi évités autant que possible.

Echangeur de chaleur

Echangeurs de chaleur tubulaires en principe de contre flux à puissance variable. Plus la vitesse des gaz de combustion est élevée, plus l'action de l'échangeur de chaleur est importante. Grâce à un système d'injection breveté jusque dans les basses températures sans formation de condensation foyer.

Extraction par aspiration

– Géométrie cyclone optimisée pour un degré optimal de séparation
– Disposition des fermetures rotatives en fonction de la vis de dosage : continuité dans le pourvoi des granulés - étanchéité permanente - sécurité permanente contre le retour de flamme !

1. Porte de cendrier
2. Plaque de nettoyage de la grille
3. Air primaire
4. Grille autonettoyante
5. Air secondaire
6. Tête de combustion
7. Rampe d'alimentation
8. Zone de détente des gaz
9. Canne de nettoyage automatique
10. Moteur de nettoyage
11. Ventilateur d'allumage
12. Isolant céramique du foyer
13. Isolant de jaquette
14. Turbulateurs
15. Echangeur de chaleur tubulaire
16. Ventilateur d'extraction des gaz
17. Sonde des gaz de fumée
18. Sonde Lambda
19. Régulation digitale
20. Détecteur de remplissage
21. Moteur
22. Engrenages
23. Ventilateur d'aspiration
24. Réservoir journalier
25. Vis d'acheminement des granulés
26. Photocellule de sécurité
27. Ecluse rotative

FLEX-EXTRACTION PAR ASPIRATION

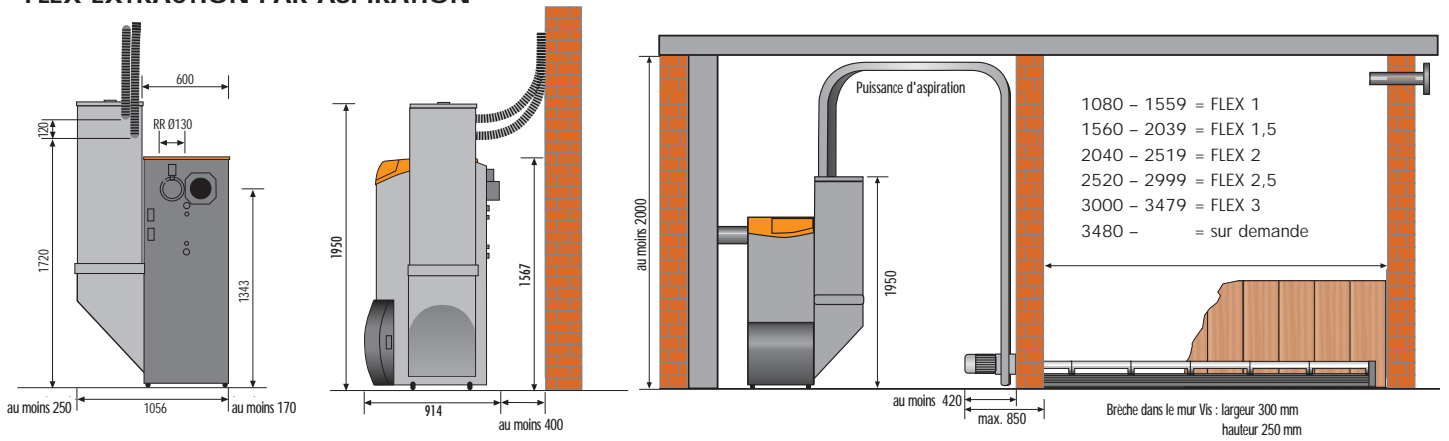

- Réservoir d'aspiration : env. 100 litres, 210 kWh
- Distance d'aspiration : max. 20 m (25 m) (si 1 étage : max. 15 m)
- Durée de remplissage : env. 8 - 10 min.
- Poids par mètre de vis : env. 40 kg

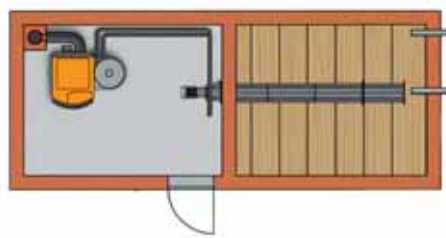

Le système d'aspiration collecte les pellets au bout de la vis d'extraction et les transporte jusqu'au réservoir journalier.

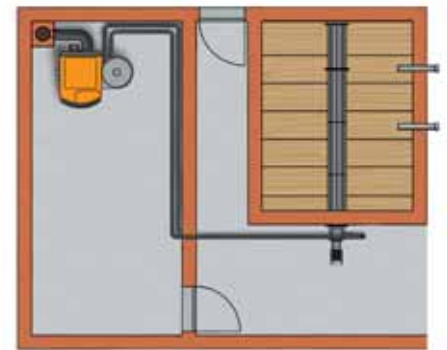

L'espace de stockage ne doit pas nécessairement se trouver directement à côté de la chambre de chauffe. Le « pont d'air » peut franchir des distances correspondant à 20 m de longueur de tube.

BIOSTAR BOX

| Box | 7,5 | 8,3 | 11 | 14 | |
|-----------------------|---------|---------|----------|-----------|----------------|
| Largeur | 2,1 | 2,9 | 2,5 | 2,9 | m |
| profondeur | 2,1 | 1,7 | 2,5 | 2,9 | m |
| Hauteur | 1,8-2,5 | 1,9-2,5 | 1,8-2,5 | 1,9-2,5 | m |
| Capacité du réservoir | 5,0-7,5 | 6,1-8,3 | 8,3-11,0 | 10,2-14,1 | m ³ |

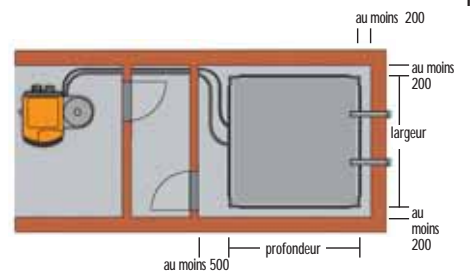
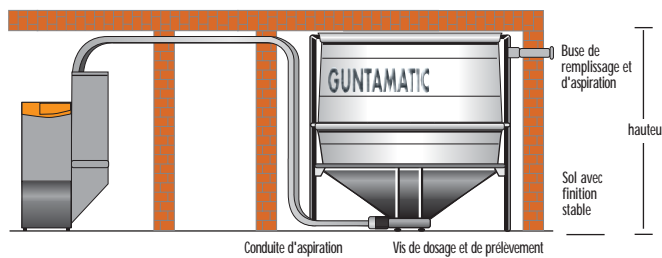

| TYPE | 12 | 15 | 23 | 12 W | 15 W | |
|---|-------------|-------------|-------------|--------------------------|---------|--------------------------|
| Données techniques | | | | (Réservoir hebdomadaire) | | |
| Puissance nominale | 12 | 15 | 23 | 12 | 15 | kW |
| Puissance minimale | 3,3 | 3,5 | 6,9 | 3,3 | 3,5 | kW |
| Besoin de tirage | 0,1 | 0,1 | 0,15 | 0,1 | 0,1 | mbar |
| Température de chaudière | 38 - 80 | 38 - 80 | 38 - 80 | 38 - 80 | 38 - 80 | °C |
| Poids de la chaudière | 298 | 300 | 305 | 268 | 270 | kg |
| Poids réservoir hebdomadaire | - | - | - | 140 | 140 | kg |
| Débit minimum | 600 | 600 | 600 | 600 | 600 | l/h |
| Résistance côté eau. (à 10 K) | 11,7 | 17,2 | 37,7 | 11,7 | 17,2 | mbar |
| Emission CO NL | 46 | 31 | 29 | 46 | 31 | Mg/MJ |
| Contenance réservoir hebdomadaire | - | - | - | 400 | 400 | litres |
| Durée de combustion avec un remplissage | - | - | - | 7 - 21 | 6 - 21 | jour pour 14 h de fonct. |
| Nettoyage de l'échangeur de chaleur | automatique | automatique | automatique | - | - | - |
| Extraction des cendres | automatique | automatique | automatique | - | - | - |
| Rendement | - 94,7 | - 94,8 | - 94,7 | - | - | % |

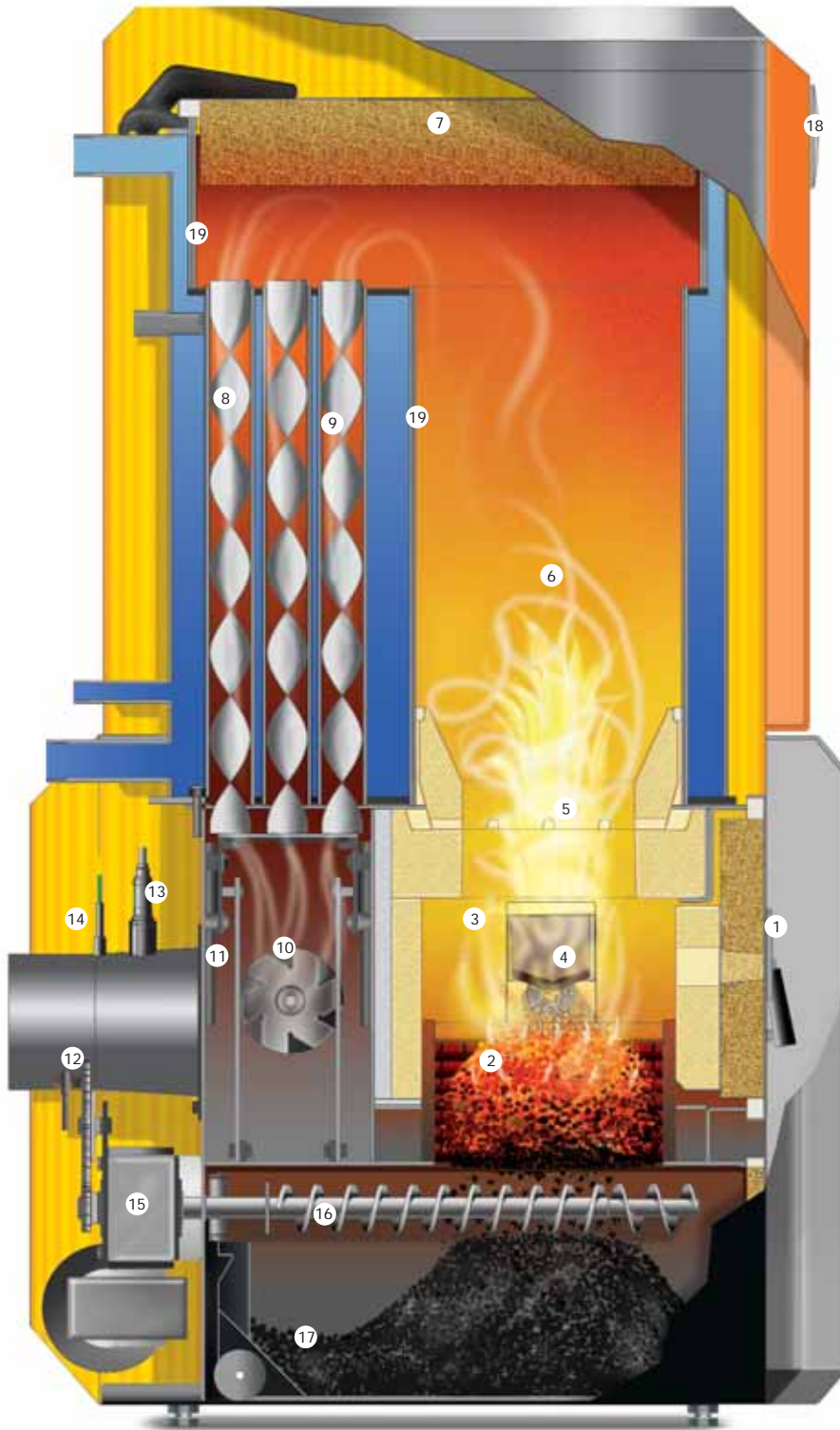

- 1. Porte du foyer
- 2. Grille fond mouvant – air primaire
- 3. Foyers de combustion
- 4. Languette de niveau de remplissage
- 5. Buse à turbulence - Air secondaire
- 6. Turbulateur
- 7. Couvercle de nettoyage
- 8. Turbulateurs
- 9. Echangeur de chaleur tubulaire
- 10. Ventilateur d'aspiration
- 11. Nettoyage de l'échangeur de chaleur
- 12. Raccordement des fumées
- 13. Sonde Lambda
- 14. Sonde de température de fumée
- 15. Moteur d'entraînement
- 16. Vis de cendrier
- 17. Cendrier sur roulettes
- 18. Régulation digitale
- 19. Kit céréales/Miscanthus uniquement sur modèle Powercorn
- 20. Aspirateur de cendres
- 21. Réservoir à cendres 200L sur roulettes
- 22. Tuyau d'aspiration métallique
- 23. Isolant de tuyauterie
- 24. Collier métallique mural

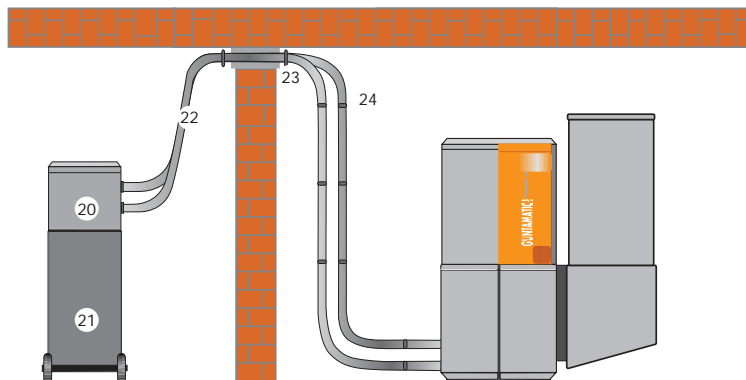

FLEX-EXTRACTION PAR ASPIRATION

BIOCOM/POWERCORN 30-50

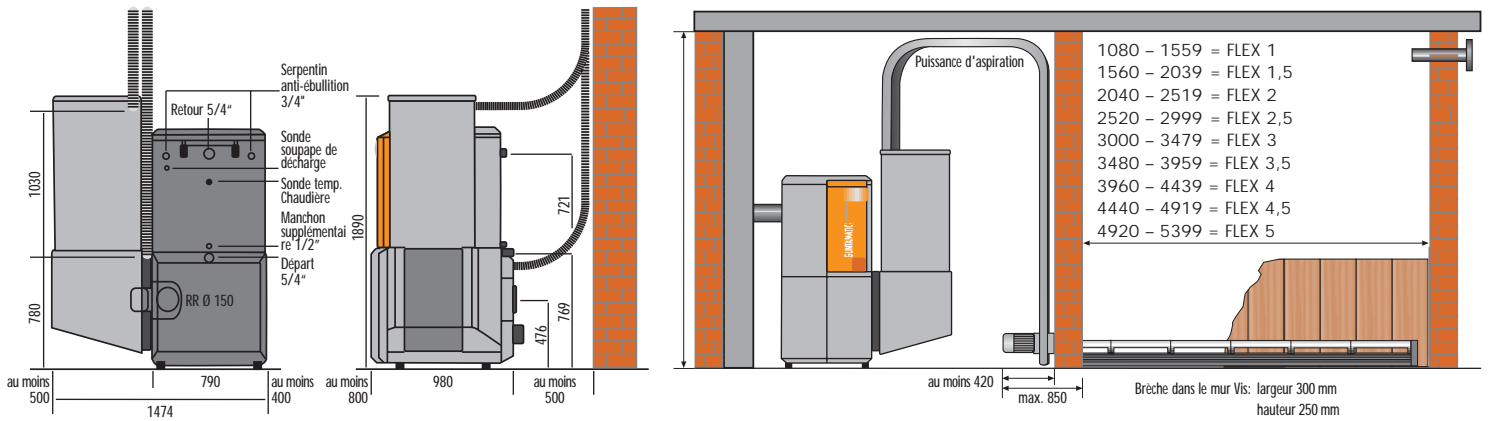

BIOCOM/POWERCORN 75-100

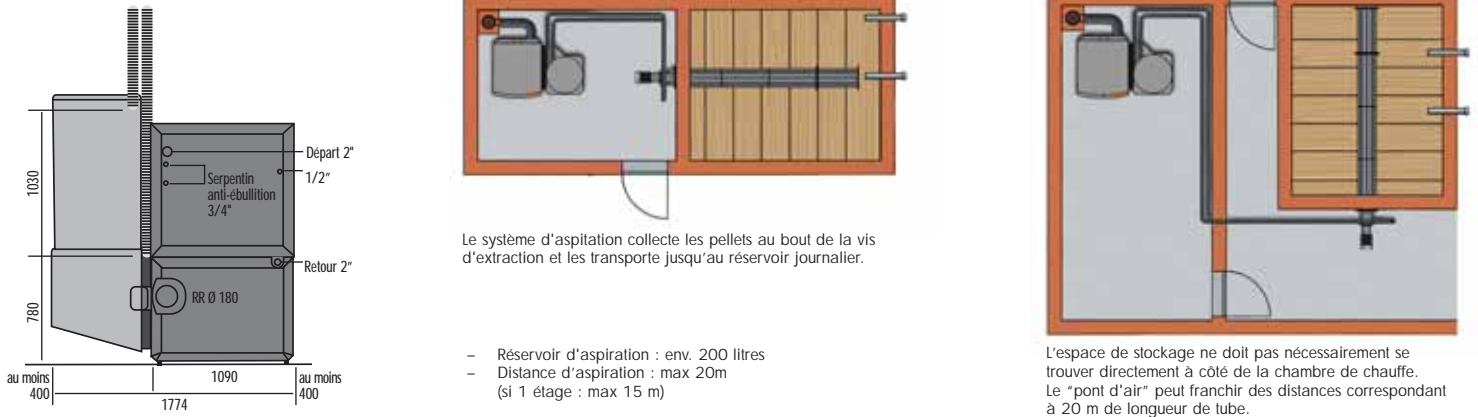

SYSTEME BOX

| Box | 7,5 | 8,3 | 11 | 14 |
|-----------------------|---------|---------|----------|-----------|
| Largeur | 2,1 | 2,9 | 2,5 | 2,9 |
| profondeur | 2,1 | 1,7 | 2,5 | 2,9 |
| Hauteur | 1,8-2,5 | 1,9-2,5 | 1,8-2,5 | 1,9-2,5 |
| Capacité du réservoir | 5,0-7,5 | 6,1-8,3 | 8,3-11,0 | 10,2-14,1 |

Granulés = 650 kg/m³
Grains énergétiques = 750 kg/m³

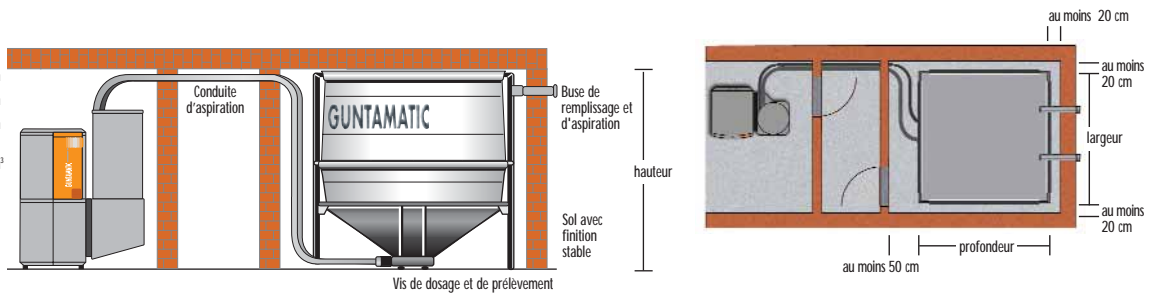

| TYPE | BIOCOM Flex | | | | | POWERCORN FLEX | | | |
|--|---|---------|--|---------|----------|---|--------------------------|--|--------|
| | 30 | 40 | 50 | 75 | 100 | 7-30 | 12-50 | 22-75 | |
| Combustible | Granulés de bois 6 mm ÖNORM M7135 D6 | | | | | Granulés de bois 6 mm ÖNORM M7135 D6 Grains énergétiques ÖNORM M7139 | | | |
| Puissance de la chaudière | 7 - 30 | 9 - 40 | 12 - 50 | 22 - 75 | 22 - 100 | 7 - 30 | 12 - 50 | 22 - 75 | kW |
| Puissance de Granulés de bois | | | | | | 7 - 25 | 12 - 40 | 21 - 70 (avec additif) | kW |
| Besoin de tirage de la cheminée | 0,15 | 0,15 | 0,15 | 0,15 | 0,15 | 0,15 | | | mbar |
| Température de chaudière | 50 - 80 | 50 - 80 | 50 - 80 | 60 - 80 | 60 - 80 | 70 - 80 | | | °C |
| Température de retour | >40 | >40 | >40 | >45 | >45 | >55 | | | °C |
| Pompe (RA60 pour tampon) | Pompe (RA60 pour tampon) | | Pompe (Contrôle de retour pour tampon) | | | Pompe (RA60 pour tampon) | Pompe (RA60 pour tampon) | Pompe (Contrôle de retour pour tampon) | |
| Capacité eau | 128 | 128 | 147 | 256 | 256 | 128 | 147 | 256 | litres |
| Pression de service | max. 3 | max. 3 | max. 3 | max. 3 | max. 3 | max. 3 | max. 3 | max. 3 | bars |
| Bac à cendres - «grille» | 60 | 60 | 60 | 80 | 80 | 60 | 80 | 80 | litres |
| Bac à cendres - «Echangeur de chaleur» | 12 | 12 | 12 | 12 | 12 | 12 | 12 | 12 | litres |
| Largeur d'installation | 1474 | 1474 | 1474 | 1774 | 1774 | 1474 | 1774 | 1774 | mm |
| Diamètre de tube de fumée | 150 | 150 | 150 | 180 | 180 | 150 | 180 | 180 | mm |
| Poids total (sans unité de chargeur) | 550 | 553 | 585 | 865 | 865 | 562 | 667 | 890 | kg |
| Poids châssis inférieur | 340 | 340 | 340 | 430 | 430 | 340 | 410 | 430 | kg |
| Poids échangeur de chaleur | 180 | 183 | 215 | 405 | 405 | 192 | 227 | 405 | kg |
| Poids unité chargeur | 70 | 70 | 70 | 70 | 70 | 70 | 70 | 70 | kg |
| Poids unité d'entraînement | 26 | 26 | 26 | 26 | 26 | 26 | 26 | 26 | kg |
| Poids /m vis d'extraction | 40 | 40 | 40 | 40 | 40 | 40 | 40 | 40 | kg |
| Serpentin anti-ébullition | Oui | Oui | Oui | Oui | Oui | Oui | Oui | Oui | |
| Raccordement à l'alimentation | 230 V / 16 A | | | | | 230 V / 16 A | | | |

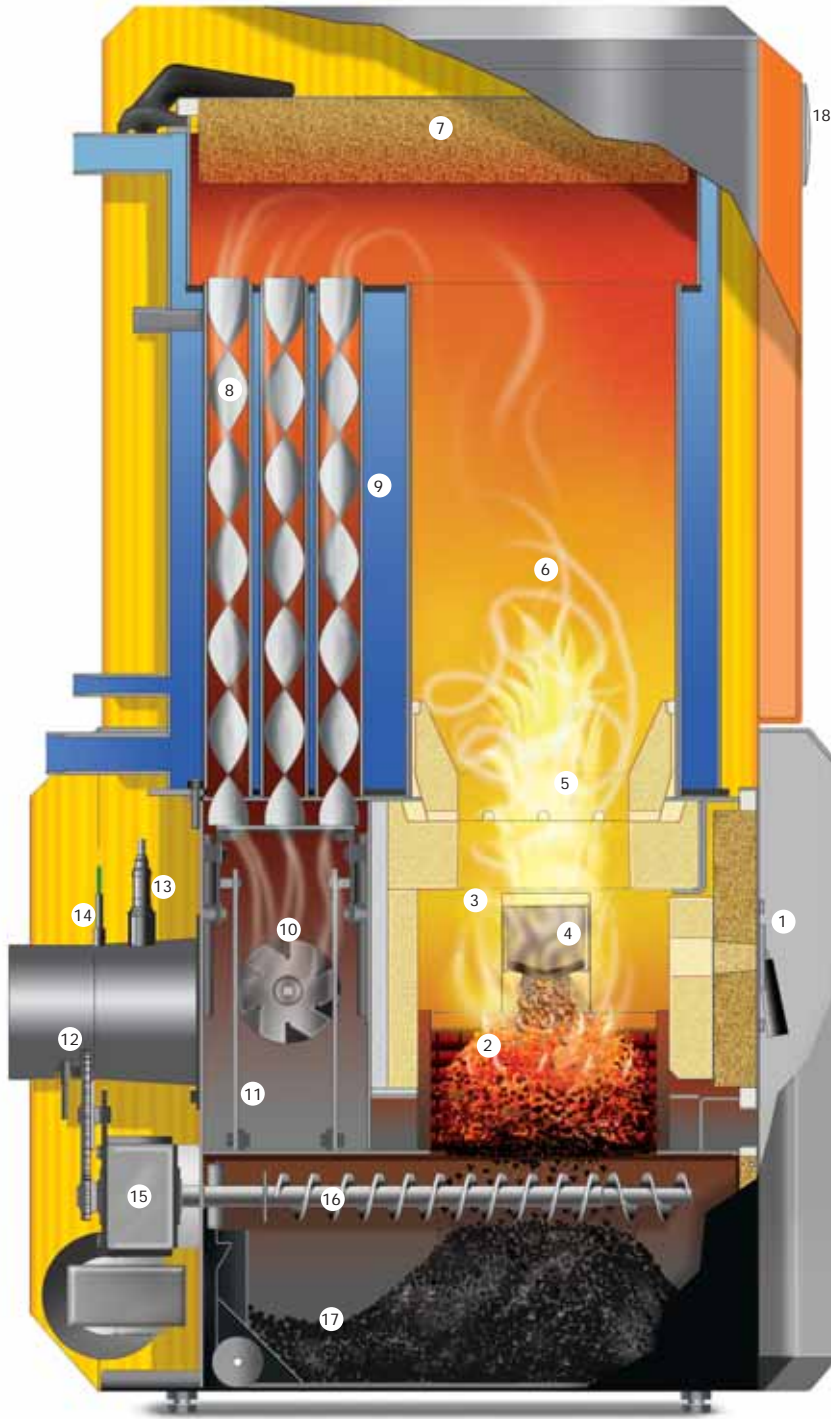

1. Porte du foyer
2. Grille fond mouvant - air primaire
3. Foyers de combustion
4. Languette de niveau de remplissage
5. Buse à turbulence - air secondaire
6. Tube de réaction
7. Couvercle de nettoyage
8. Turbulateurs
9. Echangeur de chaleur tubulaire
10. Ventilateur d'aspiration
11. Nettoyage de l'échangeur de chaleur
12. Raccordement des fumées
13. Sonde Lambda
14. Sonde de température de fumée
15. Moteur d'entraînement
16. Vis de cendrier
17. Cendrier sur roulettes
18. Régulation digitale
19. clapet étanche de sécurité
20. pourvoyeur de foyer
21. passage de mur
22. TUB : Thermostat de contrôle de température du stockage
23. Vis et dessileur d'extraction

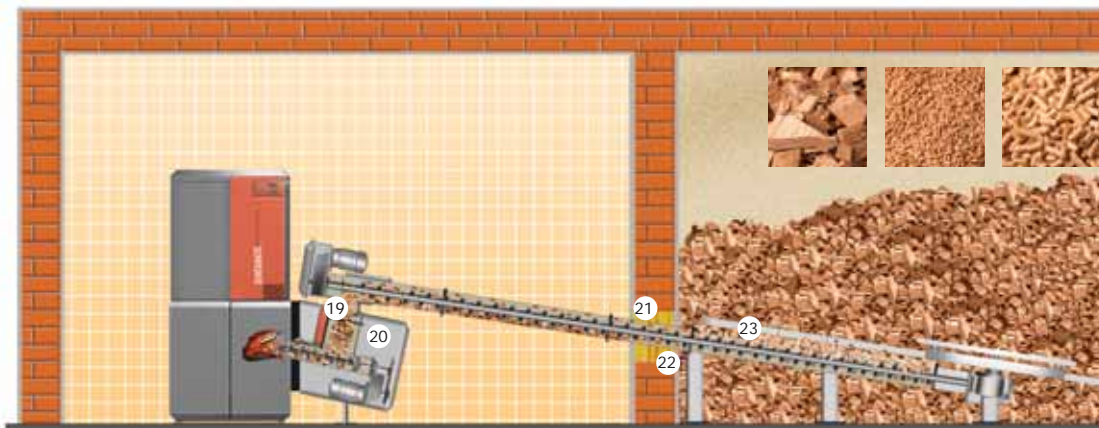

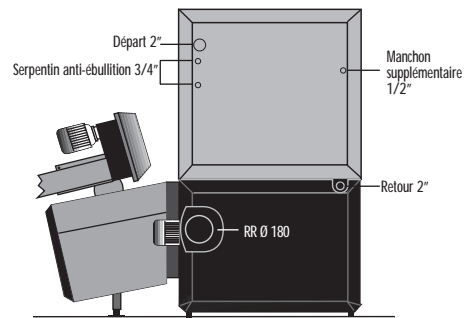
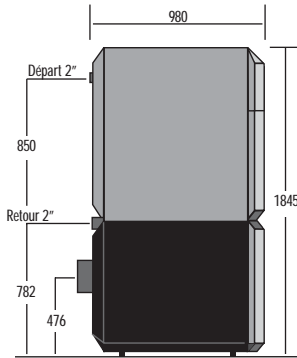
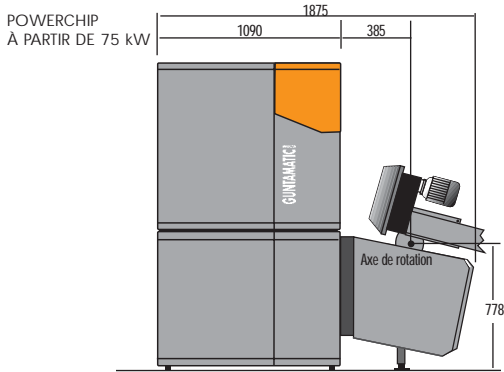
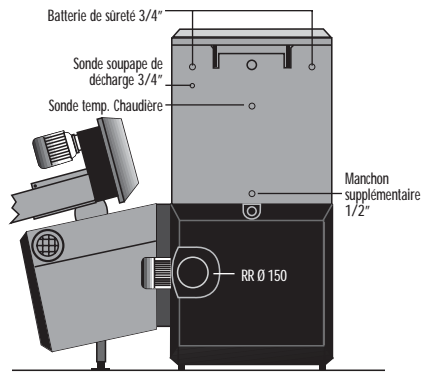
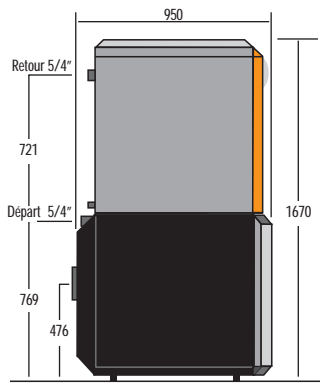
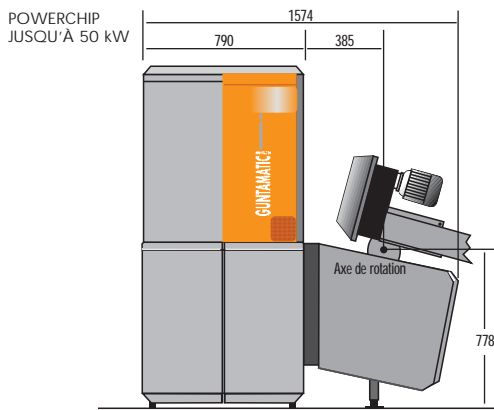

| TYPE | POWERCHIP 20/30 | POWERCHIP 40/50 | POWERCHIP 75 | POWERCHIP 100 | |
|-----------------------------------|--|---|---|--|----------------|
| Combustible | Bois déchiquetés G 30 | | | | ÖNORM M7133 |
| | Granulés de bois 6mm | | | | ÖNORM M7135 |
| | Grains énergétiques (avec équipement en option) | | | | ÖNORM M7139 |
| Puissance chaudière | Bois déchiquetés 7 - 30 Granulés 7 - 30 Grains énergétiques 7 - 25 | Bois déchiquetés 12 - 50 Granulés 12 - 50 Grains énergétiques 12 - 25 | Bois déchiquetés 22 - 75 Granulés 22 - 75 Grains énergétiques 21 - 70 (avec aditif) | Bois déchiquetés 22 - 100 Granulés 22 - 100 | kW kW kW |
| Besoin de tirage de la cheminée | 0,15 | 0,15 | 0,15 | 0,2 | mbar |
| Température de chaudière | 60 - 80 (70-Grains énergétiques) | | 60 - 80 (70 - 80-Grains énergétiques) | | °C |
| Température de retour | >40 (55-Grains énergétiques) | | >40 (55-Grains énergétiques) | | °C |
| Contrôle de retour | Pompe (RA60 pour tampon) | | Pompe (Contrôle de retour pour tampon) | | |
| Capacité eau | 128 | 147 | 256 | 256 | litres |
| Pression de service | max. 3 | max. 3 | max. 3 | max. 3 | bars |
| Cendrier - «grille» | 60 | 60 | 80 | 80 | litres |
| Cendrier - «échangeur de chaleur» | 12 | 12 | 12 | 12 | litres |
| Largeur d'installation | 1574 | 1574 | 1875 | 1875 | mm |
| Diamètre de tube de fumée | 150 | 150 | 180 | 180 | mm |
| Poids total (sans unité chargeur) | 550 | 585 | 865 | 865 | kg |
| Poids châssis inférieur | 340 | 340 | 430 | 430 | kg |
| Poids échangeur de chaleur | 180 | 215 | 405 | 405 | kg |
| Poids unité chargeur | 75 | 75 | 75 | 75 | kg |
| Serpentin anti-ébullition | Oui | Oui | Oui | Oui | |
| Raccordement à l'alimentation | 400 V / 16 A | 400 V / 16 A | 400 V / 16 A | 400 V / 16 A | |

21

EXTRACTION DEPUIS LE LOCAL DE STOCKAGE

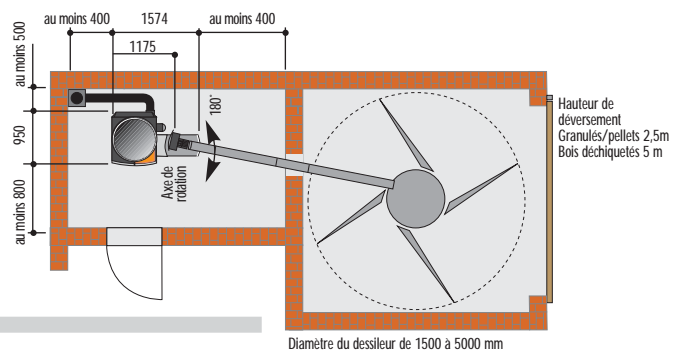
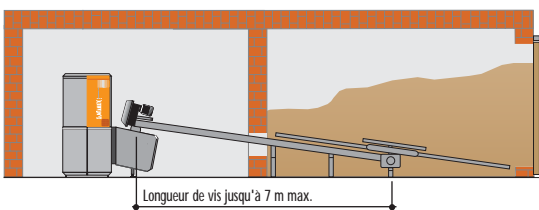

POSSIBILITES DE STOCKAGE



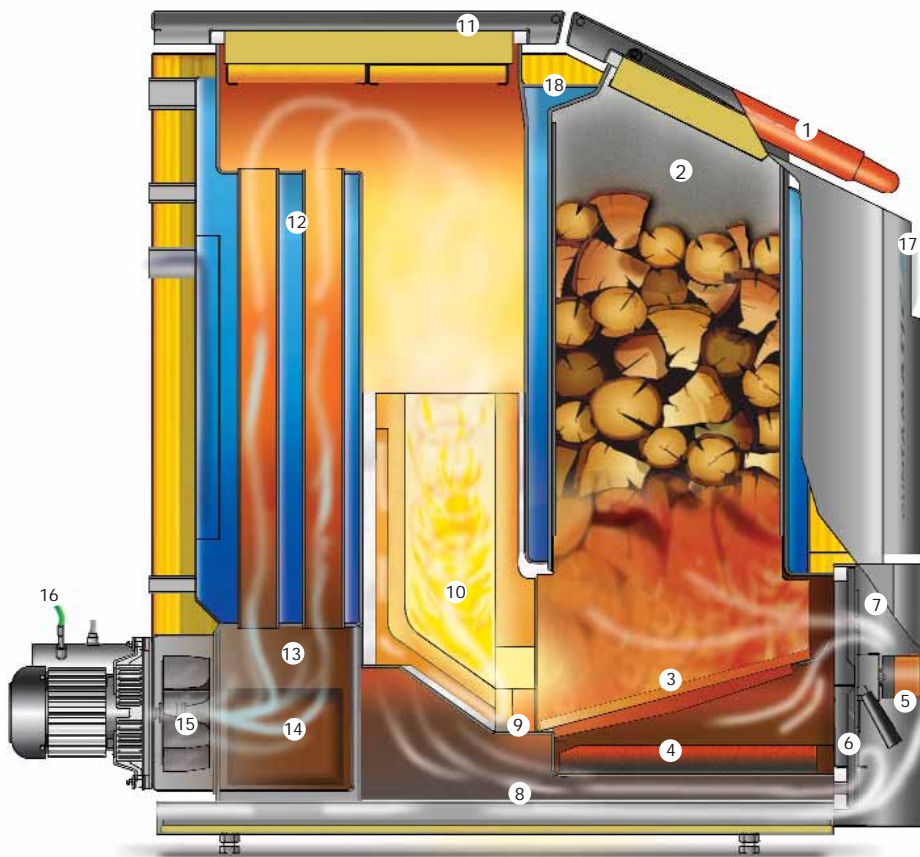

Technologie de gazéification du bois :

Le bois de combustion est gazéifié dans la partie inférieure du volume de remplissage (zone d'incandescence). Les gaz qui se forment se consomment ensuite dans la chambre de combustion TURBO adjacente. L'oxydation de la matière solide restante peut ensuite se dérouler sans entrave. Les cendres peuvent être extraites en toute simplicité à l'aide du cendrier, même lorsque l'installation est en service.

Combustion rotative :

L'interaction de la force centrifuge, de la gravité et de la résistance hydrodynamique est à l'origine de la combustion dans la chambre de turbulence, dont les gaz ne sortent qu'après oxydation totale.

1. Couvercle de remplissage avec canal de désenfumage
2. Volume de chargement double enveloppe
3. Grille en fonte
4. Cendrier
5. Moteur d'air primaire et secondaire
6. Air secondaire
7. Air primaire
8. Préchauffage de l'air
9. Buse d'air secondaire
10. Chambre de combustion haute température
11. Couvercle de nettoyage
12. Echangeurs de chaleur tubulaires
13. Zone de séparation de chaleur
14. Ouverture de nettoyage
15. Ventilateur d'aspiration
16. Sonde de températures de fumées
17. Régulation digitale
18. Crochet de transport

| TYPE | SYNCHRO 31/34 | SYNCHRO 44 | |
|--|----------------------------------|---------------------|----------------|
| Puissance thermique | 31/34 | 44 | kW |
| Compartiment à combustible | 166 | 166 | litres |
| Largeur du compartiment de chargement | 535 | 535 | mm |
| Profondeur du foyer de combustion | 340 | 340 | mm |
| Capacité eau | 125 | 125 | litres |
| Pression de service max. | 3 | 3 | bar |
| Poids de transport env. | 650 | 660 | kg |
| Départ et retour | R1 1/4 | R1 1/4 | pouces |
| Hauteur de départ | 1165 | 1165 | mm |
| Hauteur de retour | 905 | 905 | mm |
| Raccord de tube de fumée cote C (sans coude) | 215 | 215 | mm |
| Diamètre de tube de fumée | 150 | 150 | mm |
| Ventilateur d'aspiration | 0,12 | 0,12 | kWh |
| Besoin de tirage la cheminée | 20 | 20 | PA |
| Dim de la chaudière sans isolation | largeur hauteur profondeur | 695 1290 1140 | mm mm mm |

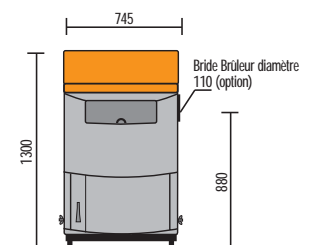
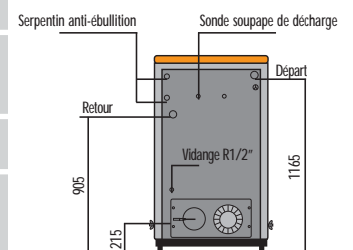
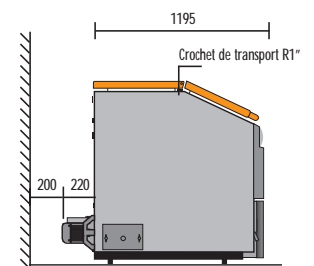



Illustration : version PSF (version ECO sans fronton)

Illustration : version ECO

Illustration : version AKKUTHERM PS/ECO

SYSTÈME TAMPON PSF AVEC MODULE E.C.S.

| TYPE | Capacité (totale en litres) | Contenance tampon pour charge chaudière (Litres) | Capacité Eau chaude (Litres) | Capacité charge solaire max (Litres) | d Ø sans isol. (mm) | D Ø avec isol. (mm) | H hauteur avec isolation (mm) | KR rayon de basculement sans isol. (mm) | Débit instantané (l/min) | Surface échangeur solaire (m²) | Position échangeur solaire | Surface capteur solaire conseillé (m²) | Contenance échangeur solaire (litres) |
|-------------------|-----------------------------|--|------------------------------|--------------------------------------|---------------------|---------------------|-------------------------------|---|--------------------------|--------------------------------|----------------------------|--|---------------------------------------|
| 600 Solar | 600 | 350 | 250 | 600 | 750 | 994 | 1745 | 1720 | 30* | 2,2** | bas | 6-10 | 14,3 |
| 850 | 830 | 580 | 250 | - | 790 | 1000 | 1900 | 1890 | 30* | - | - | - | - |
| 850 Solar | 830 | 580 | 250 | 750 | 790 | 1000 | 1900 | 1890 | 30* | 2,6** | bas | 8-12 | 2,5 |
| 1000 | 1000 | 750 | 250 | - | 790 | 1000 | 2300 | 2250 | 30* | - | - | - | - |
| 1000 Solar | 1000 | 750 | 250 | 900 | 790 | 1000 | 2300 | 2250 | 30* | 3,1** | bas | 10-14 | 3 |
| 1100 | 1070 | 720 | 350 | - | 900 | 1110 | 1900 | 1900 | 30* | - | - | - | - |
| 1100 Solar | 1070 | 720 | 350 | 1000 | 900 | 1110 | 1900 | 1900 | 30* | 3,1** | bas | 10-14 | 3 |
| 1400 | 1370 | 1020 | 350 | - | 900 | 1110 | 2400 | 2370 | 30* | - | - | - | - |
| 1400 Solar | 1370 | 1020 | 350 | 750 | 900 | 1110 | 2400 | 2370 | 30* | 2,6** | milieu | 8-12 | 2,5 |
| 1600 | 1570 | 1220 | 350 | - | 1100 | 1310 | 1900 | 1970 | 30* | - | - | - | - |
| 1600 Solar | 1570 | 1220 | 350 | 800 | 1100 | 1310 | 1900 | 1970 | 30* | 2,6** | milieu | 8-12 | 2,5 |
| 2000 | 2000 | 1650 | 350 | - | 1100 | 1310 | 2400 | 2400 | 30* | - | - | - | - |
| 2000 Solar | 2000 | 1650 | 350 | 1000 | 1100 | 1310 | 2400 | 2400 | 30* | 3,1** | milieu | 10-14 | 3 |

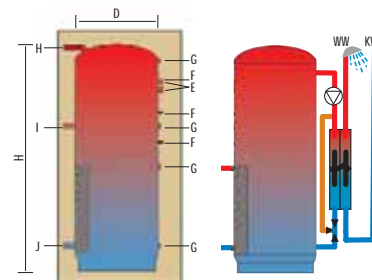

* débit donné pour une température de ballon tampon de 65°C et une température d'eau chaude de 40°C (Température tampon 50°C: 20l/min.)

**L'échangeur solaire du PSF 600 Solar est un échangeur tubulaire lisse alors que du PSF 850 Solar jusqu'au PSF 2000 Solar on a un échangeur tubulaire à ailettes.

Pour PSF: E = Branchement du module ECS, F = Fixation du module ECS, G = Doigt de gant pour sondes, H = Départ chauffage sans module ECS 5/4" (purge), I = Départ chauffage avec module ECS 5/4", J = Retour chauffage 5/4" (vidange)

AKKUTHERM PS / ECO RESERVOIR-TAMPON

| TYPE | Capacité (totale en litres) | d Ø sans isol. (mm) | D Ø avec isol. (mm) | h hauteur sans isolation (mm) | H hauteur avec isolation (mm) | KR rayon de basculement sans isol. (mm) | V/R manchons départ et retour | T manchons de sonde |
|---------------|-----------------------------|---------------------|---------------------|-------------------------------|-------------------------------|---|-------------------------------|---------------------|
| 850 | 826 | 790 | 1000 | 1800 | 1900 | 1890 | 5/4" | 1/2" |
| 1000 | 1000 | 790 | 1000 | 2200 | 2300 | 2250 | 5/4" | 1/2" |
| 1100 | 1069 | 900 | 1110 | 1800 | 1900 | 1900 | 5/4" | 1/2" |
| 1400 | 1370 | 900 | 1110 | 2300 | 2400 | 2370 | 5/4" | 1/2" |
| 1600 | 1572 | 1100 | 1310 | 1800 | 1900 | 1970 | 5/4" | 1/2" |
| 2000 | 2000 | 1100 | 1310 | 2300 | 2400 | 2400 | 5/4" | 1/2" |
| 2000/2 | 2000 | 1100 | 1310 | 2300 | 2400 | 2400 | je 2x2" | 1/2" |

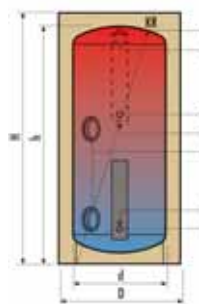

Pour Akkutherm : L = ventilation 1/2", F = équipement souhaité bride 12 trous, E = équipement souhaité manchon 2" pour chauffage électrique fixe, S = équipement souhaité répartiteur de charge échelonnée dans la partie aller

ECO CHAUFFE-EAU TYPE BOILER

| BOILER TYPE | Capacité (totale en litres) | d Ø sans isol. (mm) | D Ø avec Isol. (mm) | H hauteur avec isolation (mm) | Nombre d'échangeurs de chaleur tubulaires lisses | HV/HR départ et retour chauffage | T manchons de sonde | Mg Anode | Surface de chauffe (m²) | KW/WW raccord eau froide et chaude | F bride |
|----------------------|-----------------------------|---------------------|---------------------|-------------------------------|--|----------------------------------|---------------------|----------|-------------------------|------------------------------------|---------|
| ECO 305 | 300 | - | 605 | 1795 | 1 | 1" | 1/2" | 5/4" | 1,4 | 1" | 8 trous |
| ECO 505 | 500 | - | 755 | 1840 | 1 | 1" | 1/2" | 5/4" | 2 | 1" | 8 trous |
| ECO 505 Solar | 500 | - | 755 | 1840 | 2 | 1" | 1/2" | 5/4" | 2 + 1 | 1" | 8 trous |

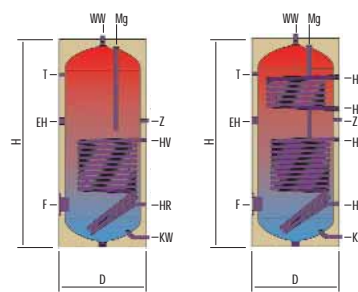

Version solaire avec: 2 échangeurs de chaleur tubulaires lisses

Pour les chauffe-eaux ECO: EH = manchon 6/4" pour chauffage électrique, Z = raccord de circulation 1"



GUNTAMATIC

C h a l e u r d ' a v e n i r

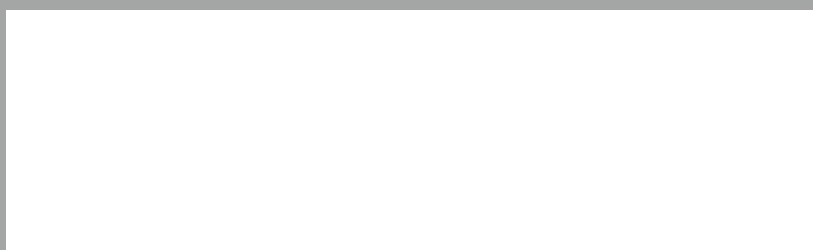

GUNTAMATIC Service France

67530 Boersch, France
Tél. +33 (0) 820/208 116
Fax +33 (0) 820/825 722
info@guntamatic.fr
www.guntamatic.fr

GUNTAMATIC Autriche

4722 Peuerbach, Autriche
Tél. +43 (0) 7276/2441-0
Fax +43 (0) 7276/3031
info@guntamatic.com
www.guntamatic.com